

# Série LMS/LDS

Gamme de lanternes pour moteurs électriques de la taille IEC 100 à la taille IEC 315



# DIMENSIONNEMENT DE LA LANTERNE ET DE L'ACCOUPLLEMENT

## GUIDE POUR CHOISIR LA LANTERNE ET L'ACCOUPLLEMENT APPROPRIÉ

### DONNÉES REQUISES

- Puissance du moteur électrique / dimension du moteur
- Fabricant et type de pompe

### À VÉRIFIER :

- 1 - Dimensions de la bride et de l'arbre du moteur (voir fiche technique du moteur électrique)
- 2 - Dimensions de la bride et de l'arbre de la pompe (voir la fiche technique de la pompe)

#### Exemple:

- Moteur électrique 2.2 kW - taille 100-112
- Code de la pompe Atos PFE31 - Arbre 1

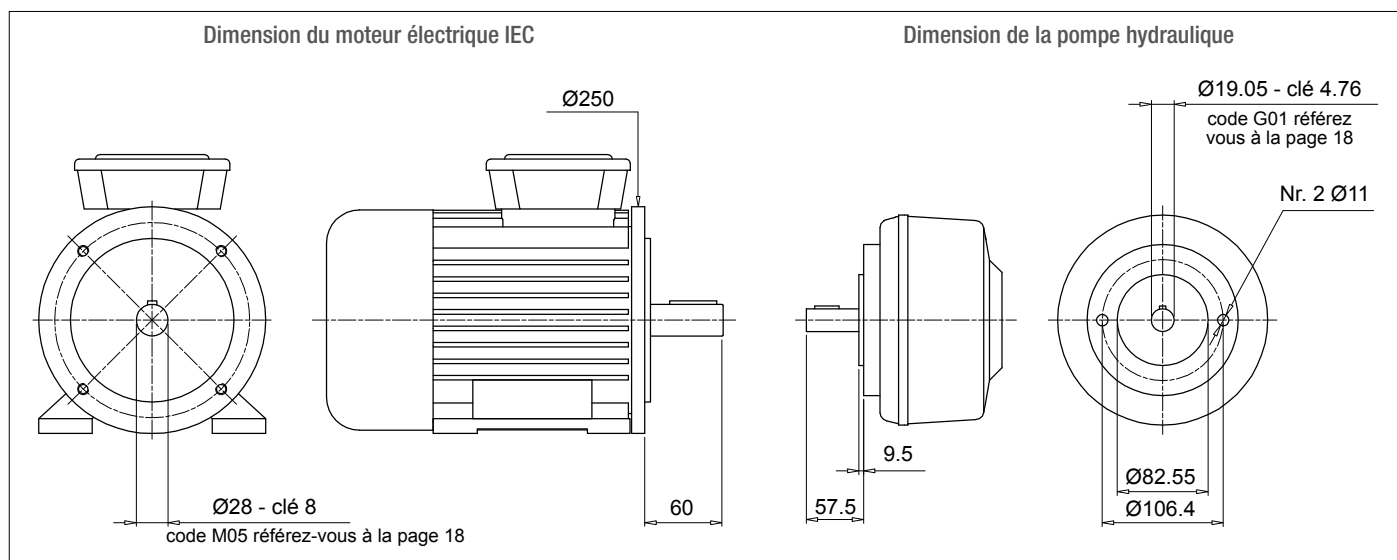

### Calcul de la longueur de la lanterne

- $H = 60 + 18 + 57.5 = 135.5$  mm (18 = croisillon - voir page 31)
- Choisir le type de lanterne (LMC-LMS) :  
Pour la lanterne monobloc de série LMC/LDC voir les pages 71 ÷ 77  
Pour la lanterne amortisseur de série LMS/LDS voir les pages 79 ÷ 85  
Pour la lanterne à multiples composants 2-3 voir les pages 87 ÷ 107

#### Remarque :

La longueur de la lanterne doit être  $\geq$  la longueur calculée (135.5 mm)

#### Cas A

##### Solution avec la série de lanterne monobloc **LMC/LDC**

Pages 71 ÷ 77 pour la dimension du moteur électrique IEC 100-112 - LMC250

Lanterne LMC 250 avec hauteur  $\geq$  135.5 - LMC250AFSQ

Le code de la lanterne doit être complété par le code de perçage de la pompe (voir pages 56-57).

Pour le cas spécifique :

Centrage 82.55 - PCD 106,4 - Nr.2 trous M10: Code de perçage 060

Code définitif de la lanterne **LMC250AFSQ060**

#### Cas B

##### Solution avec la série de lanterne amortisseur de bruit **LMS/LDS**

Pages 79 ÷ 85 pour la dimension du moteur électrique IEC 100-112 - LMS250

Lanterne LMS 250 avec hauteur  $\geq$  135.5 - LMS250AFSA

Le code de la lanterne doit être complété par le code de perçage de la pompe (voir pages 56-57).

Pour le cas spécifique :

Centrage 82.55 - PCD 106,4 - Nr.2 trous M10: Code de perçage 060

Code définitif de la lanterne **LMS250AFSA060**

## Sélection de l'accouplement

### Demi-accouplement d'arbre du moteur (voir page 26)

Pour la dimension du moteur électrique IEC 100/112, le demi-accouplement de l'arbre est **SGEA21M05060FG**

### Insert élastique (voir page 31)

Pour SGEA21, EGE2 - EGE2RR

(Choisir le matériau de l'insert élastique sur la base de l'application, huile, température et machine de cycle, etc.)

### Demi-accouplement d'arbre pompe

Choisir le code de perçage - voir les pages 18-19 pour l'arbre 19.05 - rainure 4.76 - code: **G01**

Demi- accouplement de l'arbre pompe = Longueur BH - Croisillon THK - Ergot THK  
 LMC = 138 mm - 60 - 18 - 9.5 = 50.5 mm  
 LMS = 148 mm - 60 - 18 - 9.5 = 60.5 mm

LMC - Choisir la longueur du demi- accouplement de l'arbre à la page 26  $\leq$  50.5 mm.

LMS - Choisir la longueur du demi- accouplement de l'arbre à la page 26  $\leq$  60.5 mm.

LMC - Longueur disponible pour SGEA21 = 50 mm

LMS - Longueur disponible pour SGEA21 = 60 mm

Demi-accouplement d'arbre pour LMC : **SGEA21G01050FG**

Demi-accouplement d'arbre pour LMS : **SGEA21G01050FG**

## LOGICIEL DE DÉTERMINATION

disponible sur le site internet à l'adresse [www.mpfiltri.com](http://www.mpfiltri.com)

**Remarque:** pour les pompes multiples, nous recommandons d'utiliser un support spécifique sur la base des dimensions et du poids de la pompe.

# DIMENSIONNEMENT DES LANTERNES ET DES ACCOUPLEMENTS

## Logiciel de détermination

Étape ① Sélectionner "TRANSMISSION DE PUISSANCE" après connexion



Étape ② Choisir le fabricant: Sélectionner la "Type de pompe" et "Code de la pompe"

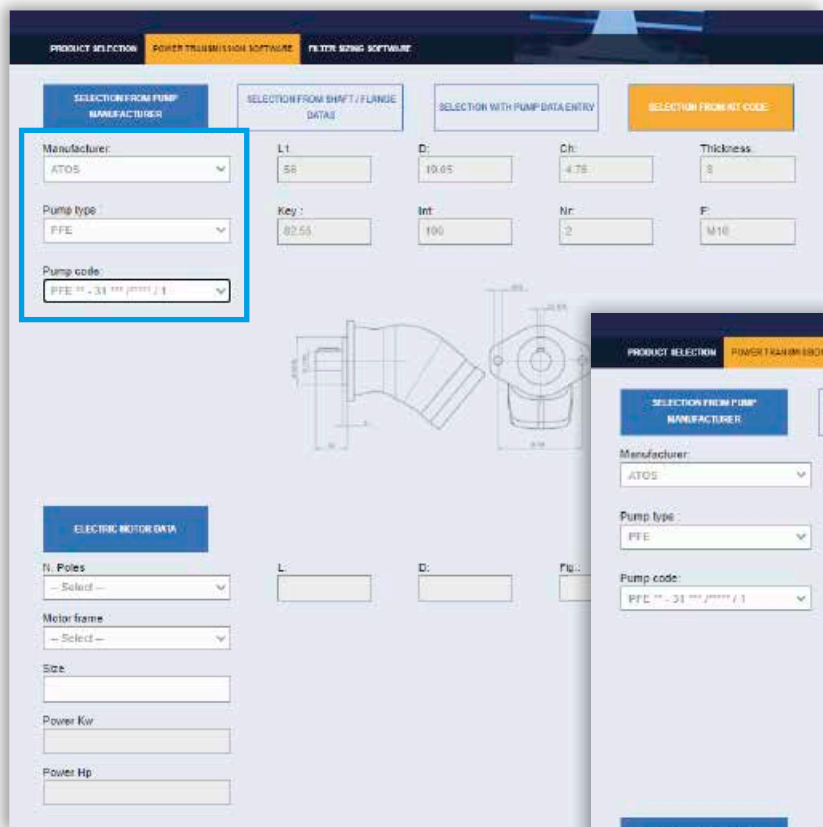

Étape ③ Choisir le nombre de pôles de "Moteurs électriques": sélectionner "Base moteur" et "Taille"

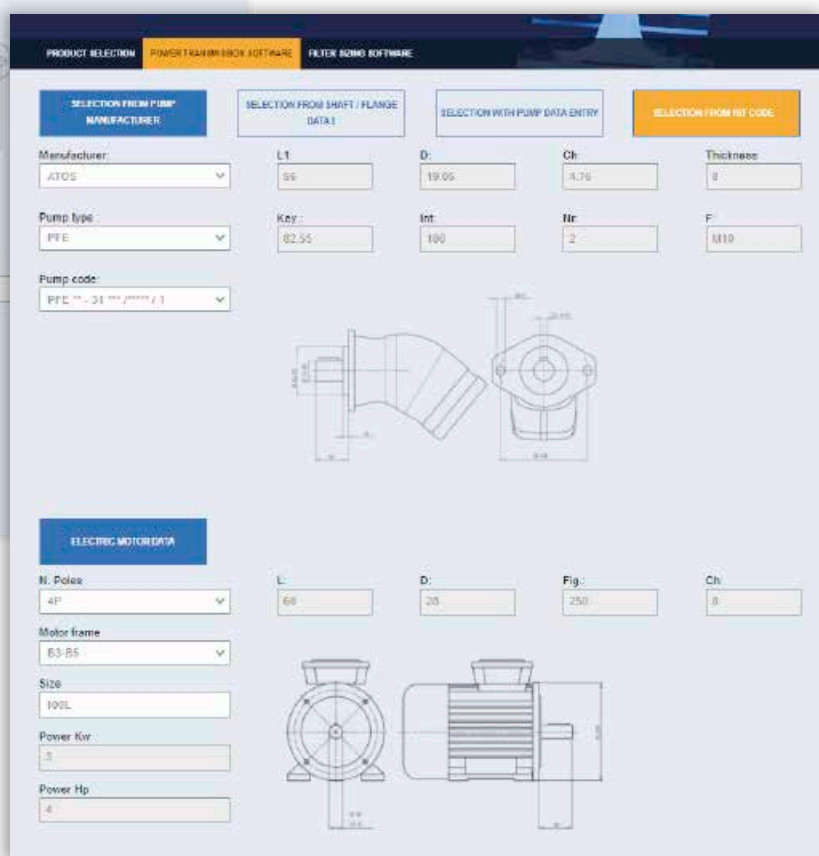

**Étape 4** Choisissez l'insert et l'éventuelle option pour lanterne et accessoires pour l'assemblage: cliquez sur "CALCULER"

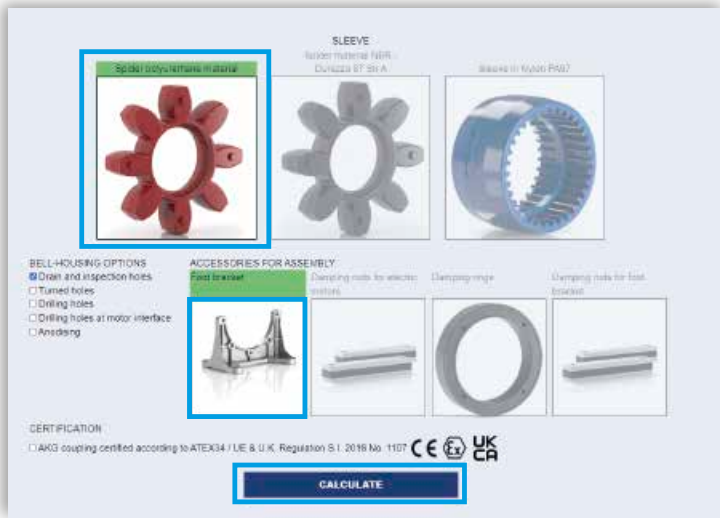

**Étape 5** Sélectionnez l'option demandée et téléchargez le rapport



**Étape 6** Télécharger le PDF

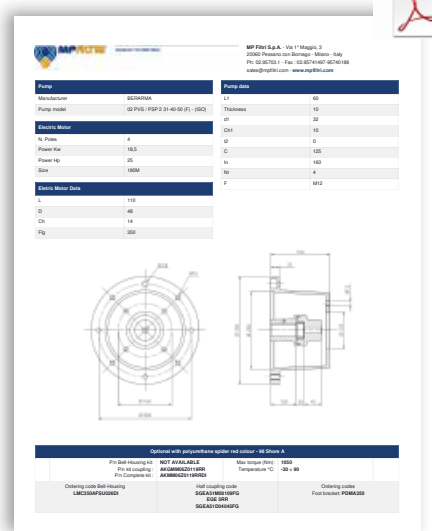

Vous ne parvenez pas à trouver la pompe sur le système ?

**NOUVELLE FONCTION!!**

Insérer la dimension de la pompe dans la section "DÉFINITION SUIVANT DONNÉES POMPE" et suivre les instructions pour obtenir les codes des composants du kit complet (Accouplement & Lanterne)

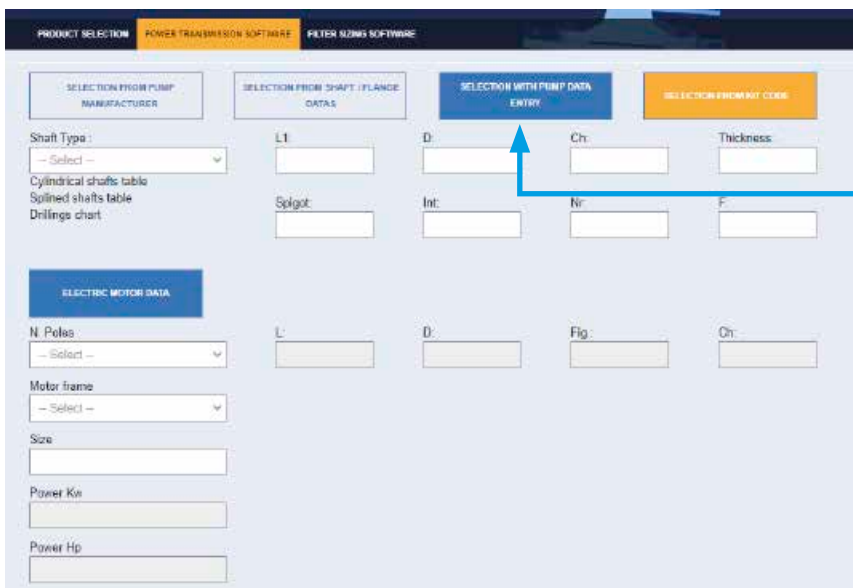

Le bruit est un problème particulièrement omniprésent tant et si bien qu'il existe depuis quelques années des réglementations statutaires conçues pour limiter les expositions nocives en milieu professionnel.

Plusieurs machines utilisées aujourd'hui dans l'industrie sont équipées de systèmes oléo-hydrauliques, qui sont une source majeure de bruit.

### 1 THÉORIE ET DÉFINITION DU BRUIT

Du point de vue de la santé et de l'hygiène, le bruit peut être défini comme un son désagréable et indésirable, ou une sensation auditive désagréable et gênante ou intolérable (le bruit étant un phénomène sonore qui peut être accompagné par des sensations de perturbation et de douleur).

Par définition, les phénomènes acoustiques ont un caractère oscillatoire, qui sont propagés dans un canal flexible, provoquant des variations de pression aux points, et dans les zones adjacentes à ces points, à travers lesquels ils passent.

### 2 SON

Sur le plan technique, certains éléments doivent être combinés de façon simultanée pour que des phénomènes acoustiques se produisent:

- source sonore ;
- canal de transmission ;
- récepteur.

Le moteur électrique et la pompe, ainsi que l'accouplement, sont les SOURCES DU BRUIT. La lanterne est le CANAL de transmission du bruit.

Selon que la lanterne monobloc est de type rigide ou amortie, il y aura des variations dans les propriétés flexibles du canal de transmission.

Les phénomènes acoustiques sont différents dans les deux cas, compte tenu des différences de variation de pression et de déplacement des particules.

### UNITÉ MOTOPOMPE

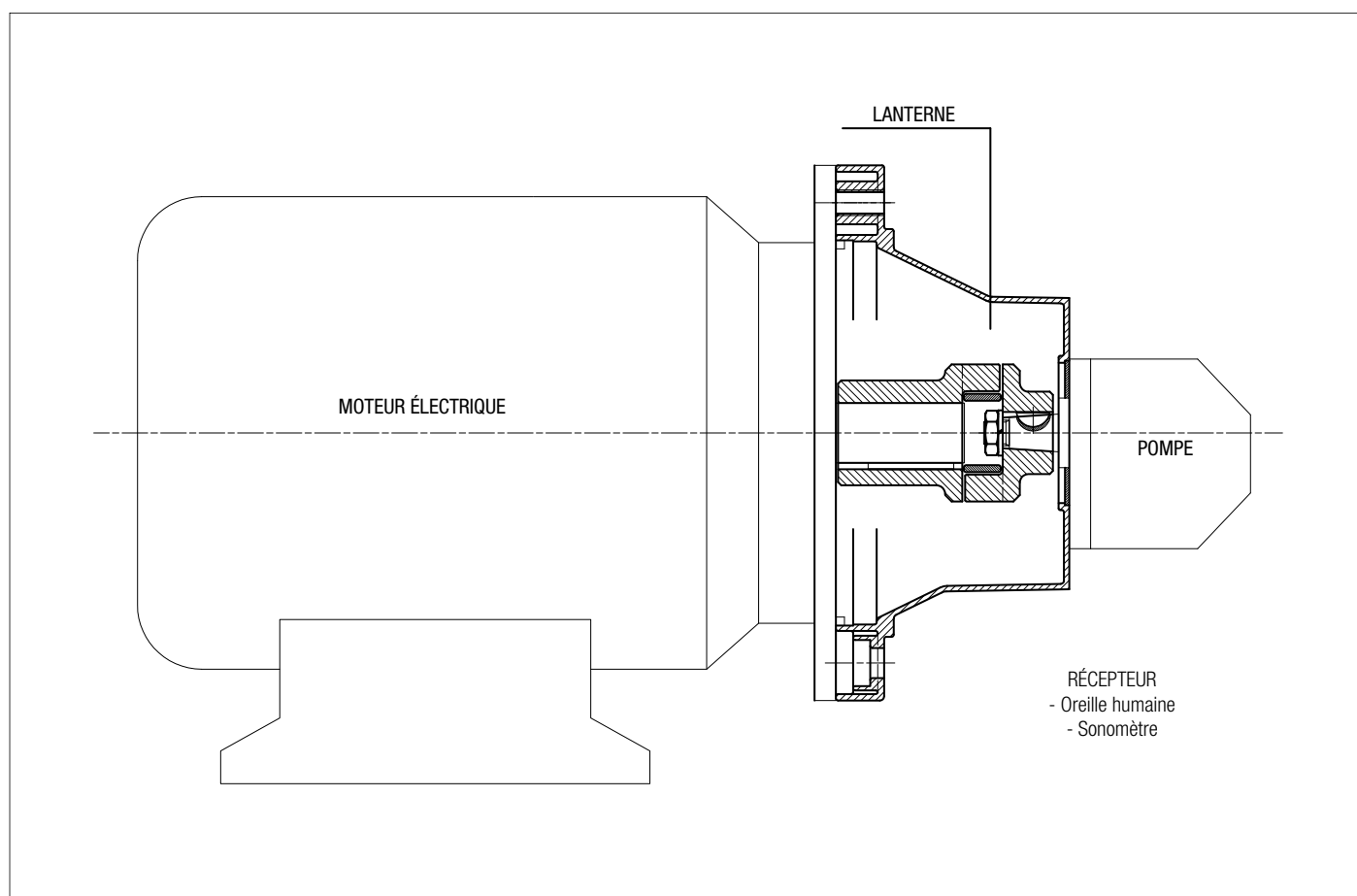

Les lanternes amorties concourent à diminuer la transmission des vibrations et à atténuer le niveau de bruit de l'installation.

Il est évident que la lanterne seule ne suffit pas si elle n'est pas suivie d'un montage correct du groupe motopompe sur la machine ou le réservoir de la centrale hydraulique.

Les recommandations fondamentales pour obtenir un excellent résultat, associé à un montage correct sont les suivantes:

## 1 GROUPE MOTOPOMPE MONTÉ HORIZONTALEMENT SUR LE COUVERCLE DU RÉSERVOIR

- Le tuyau d'aspiration de la pompe doit être rigide et muni d'un flasque amortisseur de traversée de cloison série FTA, avec pour fonction d'atténuer les vibrations propagées entre le tuyau et le couvercle du réservoir. Les éventuels coudes doivent être obtenus à l'aide d'un cintrage ayant un rayon de courbure 3 fois le diamètre du tuyau. Ne pas utiliser de raccord à 90° qui augmentent considérablement les pertes de charge.
- Le tuyau de refoulement de la pompe doit être souple et d'une longueur suffisante pour permettre de réaliser le rayon minimum de courbure préconisé par le constructeur, en fonction de la pression de service.
- Le tuyau d'évacuation de l'installation doit être souple jusqu'au filtre monté sur l'évacuation. Dans le cas où le retour de l'huile se fait directement dans le réservoir de la centrale par un tuyau rigide, utiliser de préférence le flasque amortisseur de traversée de cloison série FTR, qui permet d'atténuer les vibrations propagées entre le tuyau et le couvercle du réservoir.
- Monter des éléments antivibratoires (plots amortisseurs ou barres amortisseuses) sous les pattes du moteur électrique ou sous le pied support série PDM, suivant la forme de construction du moteur.
- Les couvercles des réservoirs doivent avoir des épaisseurs adaptées à la charge à supporter.

## 2 GROUPE MOTOPOMPE MONTÉE HORIZONTALEMENT SUR LE BÂTI DE LA MACHINE

- Il est de règle que le réservoir et le groupe motopompe soient montés sur un seul châssis réalisé avec des épaisseurs adaptées à la charge à supporter.
- Si l'installation est équipée d'un filtre au-dessous du réservoir d'aspiration, le tuyau d'aspiration de la pompe devra être souple et d'une longueur suffisante pour permettre le rayon minimum de courbure préconisé par le constructeur.
- Si l'installation n'est pas équipée de filtre au-dessous du réservoir d'aspiration en charge, monter le tuyau rigide avec joint compensateur.
- Le tuyau de refoulement de la pompe doit être souple et d'une longueur suffisante pour permettre le rayon minimum de courbure préconisé par le constructeur, suivant la pression de service.
- Le tuyau d'évacuation de la pompe doit être souple jusqu'au filtre monté sur l'évacuation. Si le retour de l'huile se fait directement au réservoir de la centrale par un tuyau rigide, utiliser de préférence le flasque amortisseur de traversée de cloison série FTR qui permet d'atténuer les vibrations générées entre le tuyau et le couvercle du réservoir.
- Monter des éléments antivibratoires (plots amortisseurs ou barres amortisseuses) sous les pattes du moteur électrique ou sous le pied support série PDM, suivant la forme de construction du moteur.

## EN CONCLUSION

Pour obtenir le meilleur résultat, il est nécessaire que le groupe motopompe soit monté sur le circuit hydraulique de manière à ce que les composants ne soient pas liés les uns aux autres, pour éviter la transmission de vibrations et donc la génération de bruit.

## COUPLES DE SERRAGE RECOMMANDÉS POUR LA FIXATION DES MOTEUR/POMPE SUR LA LANTERNE

M6	10 N·m	M16	205 N·m
M8	15 N·m	M18	280 N·m
M10	50 N·m	M20	400 N·m
M12	84 N·m	M22	530 N·m
M14	135 N·m	M24	690 N·m

**N.B.** Les instructions ci-dessus ne sont qu'indicatives et dépendent des méthodes de construction de l'installation.

# INFORMATIONS GÉNÉRALES

## CODES DE PERCAGE POMPE

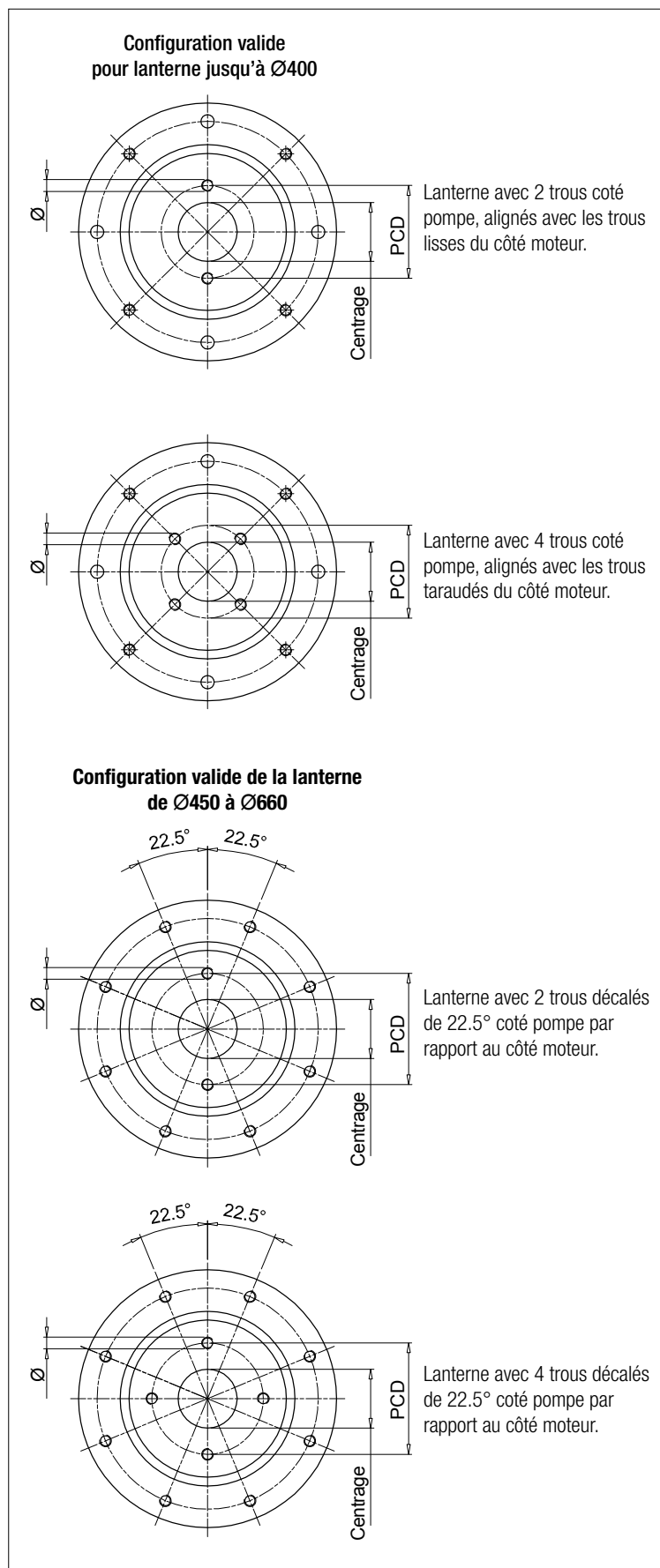

Centrage [mm]	PCD	Ø	Nombre de trous	Code	Type
<b>40</b>	72.00	M8	2	<b>191</b>	-
<b>45.2</b>	88.90	M8	4	<b>096</b>	-
	71.80	M8	4	<b>120</b>	-
<b>50</b>	80.00	M8	2	<b>052</b>	ISO3019-2-50-B2
	93.00	M10	2	<b>053</b>	-
	60.00	M5	4	<b>280</b>	-
	63.00	Ø7	4	<b>057</b>	-
	93.00	M8	2	<b>287</b>	-
<b>50.8</b>	82.50	M8	2	<b>050</b>	SAE A-A 50-2
<b>56</b>	76.00	M6	4	<b>234</b>	-
<b>57.15</b>	106.40	Ø11	2	<b>212</b>	-
<b>60</b>	74.00	M10	4	<b>098</b>	-
	98.50	M6	4	<b>147</b>	-
	75.00	M6	4	<b>227</b>	-
<b>62.7</b>	157.20	M12	4	<b>231</b>	-
<b>63</b>	100.00	M8	2	<b>042</b>	ISO3019-2-63-B2
	125.00	M6	4	<b>043</b>	-
	85.00	M8	4	<b>044</b>	-
	80.00	M8	2	<b>051</b>	-
	80.00	Ø8.5	4	<b>058</b>	-
	100.00	M10	2	<b>062</b>	-
	82.00	M8	4	<b>168</b>	ISO3019-2-63-B4
	90.00	M8	4	<b>271</b>	-
<b>65</b>	90.00	M8	4	<b>073</b>	-
<b>70</b>	84.00	Ø7	4	<b>289</b>	-
<b>71.8</b>	88.90	M10	4	<b>047</b>	-
<b>75</b>	102.00	M10	4	<b>139</b>	-
<b>80</b>	100.00	M8	4	<b>024</b>	ISO3019-2-80-B4
	103.20	M8	2	<b>045</b>	ISO3019-2-80-B2
	100.00	Ø11	4	<b>059</b>	-
	100.00	M10	2	<b>061</b>	-
	110.00	M10	2	<b>063</b>	-
	140.00	M10	2	<b>064</b>	-
	115.00	M10	2	<b>065</b>	-
	100.00	M10	4	<b>067</b>	-
	106.40	M10	2	<b>083</b>	-
	130.00	M8	4	<b>087</b>	-
	100.00	Ø8.5	4	<b>093</b>	-
	113.00	M12	4	<b>104</b>	-
	95.00	M8	4	<b>169</b>	-
	103.00	M8	4	<b>242</b>	-
	110.00	M10	4	<b>272</b>	-
<b>82.55</b>	106.40	M10	2	<b>060</b>	SAE A 82-2
	105.00	M10	4	<b>097</b>	-
	106.40	M8	2	<b>254</b>	-
	146.00	M12	2	<b>260</b>	-
	110.00	M10	2	<b>284</b>	-
<b>85</b>	106.40	M10	2	<b>066</b>	-
<b>90</b>	112.00	M8	2	<b>134</b>	-
	105.00	M8	4	<b>156</b>	-
	118.00	Ø9	2	<b>163</b>	-
	112.00	Ø9	2	<b>164</b>	-
<b>92</b>	140.00	M8	4	<b>088</b>	-
	145.00	M10	4	<b>089</b>	-

« - »: configuration non conforme aux normes ISO & SAE



# INFORMATIONS GÉNÉRALES

## CODES D'INTERFACE DE LA POMPE

Centrage [mm]	PCD	Ø	Nombre de trous	Code	Type
<b>95</b>	115.00	M8	4	<b>137</b>	-
	127.00	M10	4	<b>131</b>	-
<b>98.4</b>	125.00	Ø11	4	<b>128</b>	-
<b>100</b>	125.00	M10	2	<b>023</b>	ISO3019-2-100-B4
	125.00	M10	4	<b>025</b>	ISO3019-2-100-B2
	125.00	Ø11	4	<b>031</b>	-
	125.00	M5	4	<b>032</b>	-
	190.00	Ø15	4	<b>038</b>	-
	125.00	Ø13	4	<b>041</b>	-
	125.00	M12	2	<b>071</b>	-
	140.00	M12	2	<b>072</b>	-
	146.00	M12	2	<b>075</b>	-
	126.00	M10	2	<b>106</b>	-
	120.00	M8	4	<b>122</b>	-
	160.00	M10	4	<b>141</b>	-
150.00	M10	4	<b>150</b>	-	
<b>101.6</b>	161.50	M12	4	<b>029</b>	-
	146.00	M12	2	<b>070</b>	SAE B 101-2
	127.00	M12	4	<b>125</b>	-
	146.00	M10	2	<b>159</b>	-
<b>105</b>	127.00	M10	4	<b>224</b>	-
	146.00	M12	2	<b>076</b>	-
<b>110</b>	175.00	M10	4	<b>110</b>	-
	130.00	M8	4	<b>154</b>	-
	200.00	M10	4	<b>202</b>	-
	135.00	M10	4	<b>219</b>	-
<b>112</b>	145.00	M12	4	<b>273</b>	-
	140.00	M12	2	<b>074</b>	-
	140.00	M10	2	<b>138</b>	-
<b>115</b>	130.00	M10	4	<b>264</b>	-
	180.00	M12	4	<b>198</b>	-
<b>116</b>	160.00	M14	2	<b>084</b>	-
<b>120</b>	210.00	M16	2	<b>094</b>	-
	145.00	M10	4	<b>155</b>	-
	150.00	Ø13	4	<b>267</b>	-
<b>125</b>	160.00	M12	4	<b>026</b>	ISO3019-2-125-B4
	160.00	Ø13	4	<b>033</b>	-
	160.00	M12	2	<b>079</b>	-
	180.00	M16	2	<b>082</b>	ISO3019-2-125-B2
	155.00	M10	4	<b>102</b>	-
	160.00	Ø17	4	<b>113</b>	-
	200.00	M12	4	<b>114</b>	-
	181.20	M16	2	<b>136</b>	-
	200.00	M16	4	<b>200</b>	-
	180.00	Ø20	4	<b>215</b>	-
170.00	Ø18	4	<b>237</b>	-	
<b>127</b>	161.50	M12	4	<b>021</b>	-
	181.20	M16	2	<b>080</b>	SAE C 127-2
	161.50	M14	4	<b>140</b>	-
<b>130</b>	165.00	Ø11	4	<b>054</b>	-
	150.00	M12	4	<b>068</b>	-
	181.20	M16	2	<b>085</b>	-
	165.00	M12	4	<b>124</b>	-
	165.00	M14	4	<b>135</b>	-

« - »: configuration non conforme aux normes ISO & SAE

Centrage [mm]	PCD	Ø	Nombre de trous	Code	Type
<b>130</b>	165.00	M10	4	<b>253</b>	-
<b>135</b>	160.00	M10	4	<b>151</b>	-
	175.40	M12	4	<b>220</b>	-
<b>140</b>	180.00	M14	4	<b>077</b>	ISO3019-2-140-B4
	180.00	M12	2	<b>081</b>	-
	165.00	M10	4	<b>157</b>	-
	200.00	M16	4	<b>176</b>	ISO3019-2-140-B2
	165.00	Ø11	4	<b>223</b>	-
<b>150</b>	180.00	M16	2	<b>232</b>	-
	185.00	M16	4	<b>069</b>	-
<b>152.4</b>	228.60	M16	4	<b>022</b>	-
	228.60	M18	2	<b>090</b>	-
	228.60	M18	4	<b>108</b>	-
	217.50	Ø17	4	<b>118</b>	-
	228.60	M20	2	<b>166</b>	SAE D 152-2
	228.60	M20	4	<b>192</b>	SAE D 152 -4
<b>160</b>	190.50	M8	4	<b>207</b>	-
	200.00	M16	4	<b>027</b>	ISO3019 - 2 -160 B4
	200.00	Ø17	4	<b>035</b>	-
	200.00	M16	2	<b>091</b>	-
	224.00	M20	2	<b>092</b>	ISO3019 - 2 -160 B2
	200.00	M12	2	<b>107</b>	-
	230.00	M22	4	<b>111</b>	-
	185.00	M12	4	<b>152</b>	-
<b>162</b>	224.00	M16	4	<b>184</b>	-
	230.00	Ø22	4	<b>228</b>	-
	188.00	M12	4	<b>263</b>	-
	317.35	M20	4	<b>143</b>	SAE E 165 - 4
<b>165.1</b>	317.35	M24	2	<b>145</b>	SAE E 165 - 2
	229.00	M20	4	<b>201</b>	-
	317.35	M18	4	<b>204</b>	-
<b>175</b>	200.00	M12	4	<b>153</b>	-
	230.00	M18	2	<b>185</b>	-
<b>177.8</b>	350.00	M24	4	<b>146</b>	SAE F 177 - 4
	216.00	M12	4	<b>222</b>	-
	350.00	M24	2	<b>203</b>	SAE F 177 - 2
<b>180</b>	216.00	Ø13	4	<b>055</b>	-
	216.00	M16	4	<b>078</b>	-
	224.00	M16	4	<b>112</b>	ISO3019 - 2 -180 B4
	216.00	M12	4	<b>132</b>	-
	215.00	M22	4	<b>148</b>	-
	230.00	M22	4	<b>226</b>	-
<b>200</b>	250.00	M20	4	<b>028</b>	ISO3019 - 2 -200 B4
	250.00	Ø22	4	<b>095</b>	-
	280.00	M24	2	<b>117</b>	-
	230.50	M12	4	<b>214</b>	-
<b>203.2</b>	254.00	M14	4	<b>210</b>	-
<b>205</b>	240.00	M16	4	<b>133</b>	-
<b>224</b>	280.00	M20	4	<b>144</b>	ISO3019 - 2 -224 B4
	280.00	Ø22	4	<b>205</b>	-
<b>250</b>	310.00	M24	4	<b>238</b>	-
	315.00	M20	4	<b>282</b>	ISO3019 - 2 -250 B4
<b>275</b>	355.00	M16	4	<b>233</b>	-
	355.00	Ø18	4	<b>281</b>	-

« - »: configuration non conforme aux normes ISO & SAE



# Série LMS/LDS

Gamme de lanternes pour moteurs électriques de la taille IEC 100 à la taille IEC 315



## Données techniques

## Gamme de lanternes pour moteurs électriques de la taille IEC 100 à la taille IEC 315

**Matériaux**

- Lanterne monobloc: Aluminium moulé sous pression
- Bride de la pompe: Aluminium moulé sous pression
- Bride interne: Alliage d'aluminium moulé sous pression
- Anneau amortisseur: Aluminium vulcanisé + NBR 75 Shore A

**Compatibilité avec les fluides**

Composants modulaires de la lanterne compatibles avec:

type HH-HL-HM-HR-HV selon la norme ISO 6743/4

Émulsion aqueuses: type HFAE-HFAS selon la norme ISO 6743/4

Eau glycolée: type HFC selon la norme ISO 6743/4, demandez la version anodisée

**Applications spéciales**

Toutes les applications qui sortent du cadre prévu dans ce catalogue, doivent être évaluées et approuvées par le service technico-commercial de MP Filtri.

**Température**

de -30 °C à +80 °C

**Remarque**

Pour les valeurs qui ne se situent pas dans cette plage, contactez le service technico-commercial MP Filtri.



Gamme

Dimension de la lanterne	Bride ISO 3019-2								Dimension moteur IEC
	50 B2-B4	63 B2-B4	80 B2-B4	100 B2-B4	125 B2-B4	160 B2-B4	200 B2-B4		
LMS250	●	●	●	●	●				IEC 100 Ø250 - Ø28x60
LMS250	●	●	●	●	●				IEC 112 Ø250 - Ø28x60
LMS300			●	●	●	●			IEC 132 Ø300 - Ø38x80
LMS350			●	●	●	●			IEC 160 Ø350 - Ø42x110
LMS350			●	●	●	●	●		IEC 180 Ø350 - Ø48x110
LMS400			●	●	●	●	●		IEC 200 Ø400 - Ø55x110
LMS450			●	●	●	●	●		IEC 225 Ø450 - Ø60x140
LMS550					●	●	●		IEC 250 Ø550 - Ø65x140
LMS550					●	●	●		IEC 280 Ø550 - Ø75x140
LMS660					●	●	●		IEC 315 Ø660 - Ø80x170

Dimension de la lanterne	Bride SAE J 744										Dimension moteur IEC	
	50-2 (A-A)	82-2 (A)	101-2 (B)	127-2 (C)	152-2 (D)	165-2 (E)	101-4 (B)	127-4 (D)	152-4 (D)	165-4 (E)		
LMS250	●	●	●				●					IEC 100 Ø250 - Ø28x60
LMS250	●	●	●	●			●					IEC 112 Ø250 - Ø28x60
LMS300		●	●	●			●	●				IEC 132 Ø300 - Ø38x80
LMS350		●	●	●			●	●				IEC 160 Ø350 - Ø42x110
LMS350		●	●	●	●		●	●	●			IEC 180 Ø350 - Ø48x110
LMS400		●	●	●	●	●	●	●	●	●		IEC 200 Ø400 - Ø55x110
LMS450			●	●	●	●		●	●	●		IEC 225 Ø450 - Ø60x140
LMS550				●	●	●		●	●	●		IEC 250 Ø550 - Ø65x140
LMS550				●	●	●		●	●	●		IEC 280 Ø550 - Ø75x140
LMS660				●	●	●		●	●	●		IEC 315 Ø660 - Ø80x170

# LMS/LDS

Désignation et Code de commande

## LMS

### Séries et tailles des lanternes

Exemple de configuration:

LMS250AFSA

070

DI

LMS250AFSA	LMS400AFSL
LMS250AFSB	LMS400AFSM
LMS300AFSC	LMS400AFSN
LMS300AFSD	LMS450AFSO
LMS300AFSE	LMS550AFSP
LMS350AFSF	LMS550AFSR
LMS350AFSG	LMS660AFST
LMS350AFSH	

### Codes d'interface de la pompe

070 Voir page 56

### Options

DI	Trou de drainage + trou d'inspection
FR	Perçage tournés de 45° par rapport à la position standard
DP	Double perçage
AN	Anodisée noire
SA	Trous de passage coté moteur
Pxx	Spécification du client

## LDS

### Séries et tailles des lanternes

Exemple de configuration:

LDS250AFRA

070

DI

LDS250AFRA	LDS450AF6A
LDS250AFBB	LDS550AF6A
LDS250AFRE	LDS660AF6A
LDS300AFRB	
LDS300AFRC	
LDS300AF5G	
LDS350AF5A	
LDS400AF6A	

### Codes d'interface de la pompe

070 Voir page 56

### Options

DI	Trou de drainage + trou d'inspection
FR	Perçage tournés de 45° par rapport à la position standard
DP	Double perçage
AN	Anodisée noire
SA	Trous de passage coté moteur
Pxx	Spécification du client

### Remarque:

- Les lanternes avec l'option DI sont livrées munies d'un bouchon fileté.
- Pour toutes autres personnalisations indiquées sur cette page, contactez le service technico-commercial MP Filtri.

Trou d'inspection  
Bouchon fileté monté  
(protection selon DIN EN 292 partie 2)  
« Sécurité des machines »

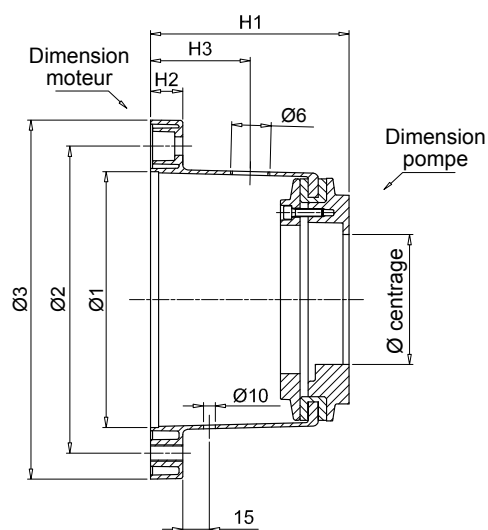
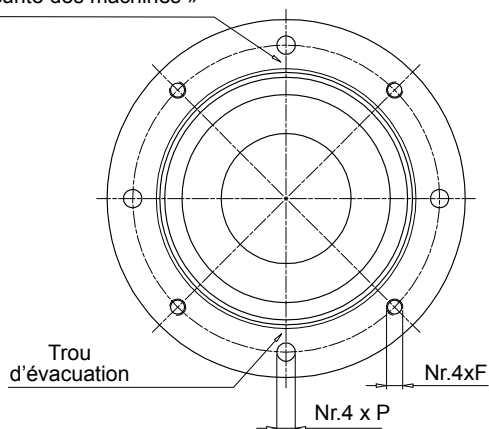

IEC - Moteurs électriques		Code lanterne	Dimensions [mm]							Sur demande		Ø centrage minimum [mm]	Poids [kg]
Taille du moteur	Dim. de l'arbre [Ø x L]		Ø1	Ø2	Ø3	H1	H2	F	P	H3	Ø6		
100 - 112	28 x 60	LMS250AFSA***	180	215	250	128	19	M12	14	75	3/4"	50	3.72
		LMS250AFSB***	180	215	250	148	19	M12	14	75	3/4"	50	4.10
132	38 x 80	LMS300AFSC***	230	265	300	155	23	M12	14	80	3/4"	50	4.20
		LMS300AFSD***	230	265	300	168	23	M12	14	80	3/4"	80	4.45
		LMS300AFSE***	230	265	300	194	23	M12	14	80	3/4"	80	6.51
160	42 x 110	LMS350AFSF***	250	300	350	204	31	M16	18	95	1"	80	6.80
		LMS350AFSG***	250	300	350	228	31	M16	18	95	1"	80	7.10
180	48 x 110	LMS350AFSH***	250	300	350	204	31	M16	18	95	1"	80	8.51
200	55 x 110	LMS400AFSL***	300	350	400	228	31	M16	18	125	1 1/2"	80	8.80
		LMS400AFSM***	300	350	400	256	31	M16	18	125	1 1/2"	80	9.10
		LMS400AFSN***	300	350	400	240	31	M16	18	125	1 1/2"	80	11.61

Trou d'inspection  
Bouchon fileté monté  
(protection selon DIN EN 292 partie 2)  
« Sécurité des machines »

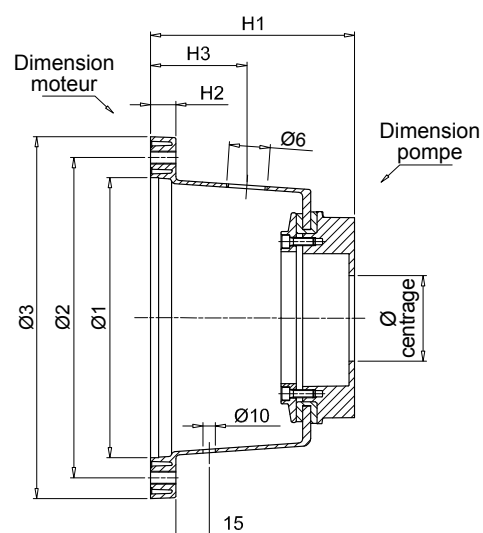
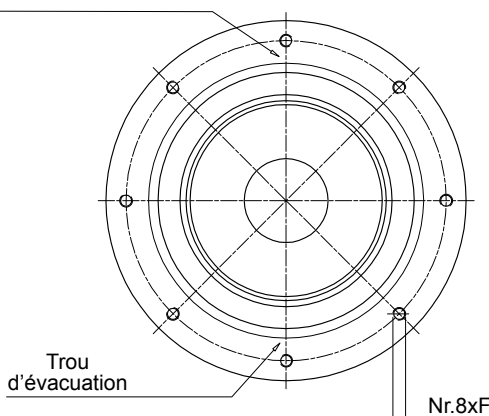

IEC - Moteurs électriques		Code lanterne	Dimensions [mm]							Sur demande		Ø centrage minimum [mm]	Poids [kg]
Taille du moteur	Dim. de l'arbre [Ø x L]		Ø1	Ø2	Ø3	H1	H2	F	P	H3	Ø6		
225	60x140	LMS450AFS0***	350	400	450	255	31	M16	-	175	1 1/2"	80	12.1
250	65x140	LMS550AFSP***	450	500	550	255	31	M16	-	176	1 1/2"	80	15.2
280	75x140	LMS550AFSR***	450	500	550	270	31	M16	-	177	1 1/2"	80	15.9
315	80x170	LMS660AFST***	550	600	660	305	42	M20	-	179	1 1/2"	80	20.2

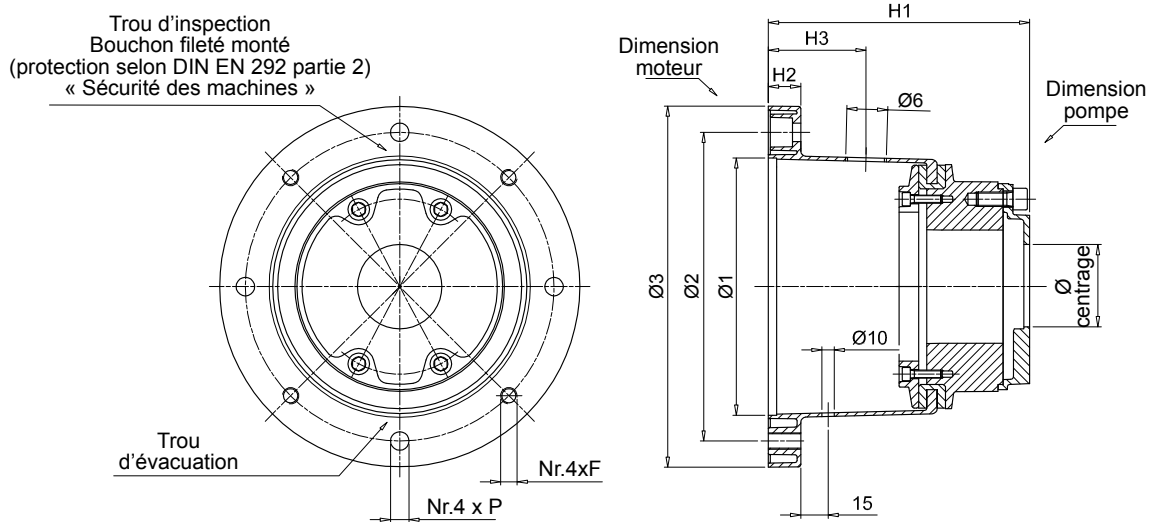

IEC - Moteurs électriques		Code lanterne	Dimensions [mm]							Sur demande		Ø centrage minimum [mm]	Poids [kg]
Taille du moteur	Dim. de l'arbre [Ø x L]		Ø1	Ø2	Ø3	H1	H2	F	P	H3	Ø6		
100 - 112	28 x 60	<b>LDS250AFRA***</b>	180	215	250	158	19	M12	14	75	3/4"	50	3.97
		<b>LDS250AFRB***</b>	180	215	250	165	19	M12	14	75	3/4"	50	4.10
		<b>LDS250AFRE***</b>	180	215	250	173	19	M12	14	75	3/4"	50	4.70
132	38 x 80	<b>LDS300AFRB***</b>	230	265	300	185	23	M12	14	80	3/4"	50	4.75
		<b>LDS300AFRC***</b>	230	265	300	188	23	M12	14	80	3/4"	80	4.85
		<b>LDS300AF5G***</b>	230	265	300	232	23	M12	14	80	3/4"	80	6.70
160 180	42 x 110 48 x 110	<b>LDS350AF5A***</b>	250	300	350	254	31	M16	18	95	1"	80	8.10
200	55 x 110	<b>LDS400AF6A***</b>	300	350	400	288	31	M16	18	125	1 1/2"	80	10.00



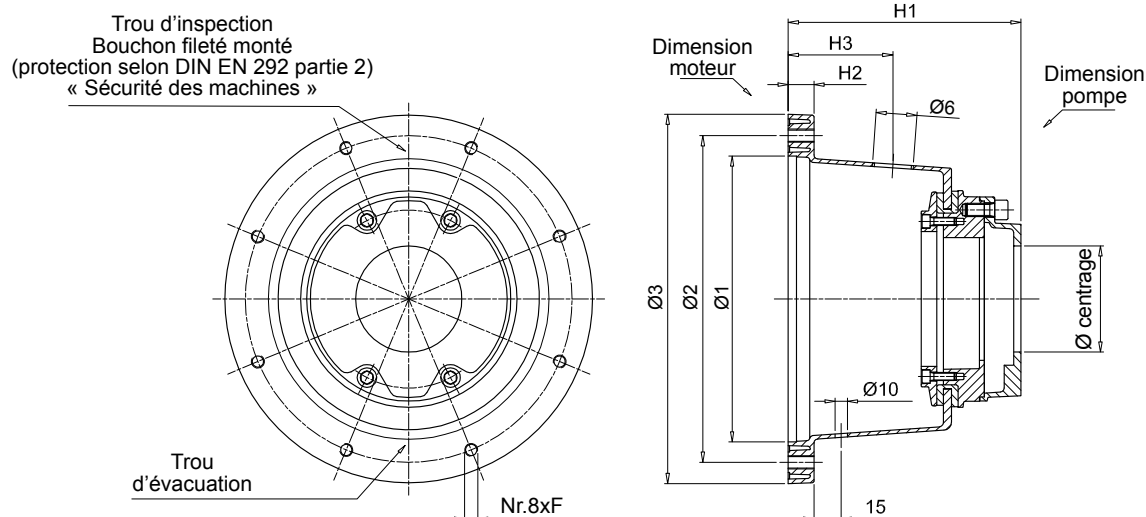

IEC - Moteurs électriques		Code lanterne	Dimensions							Sur demande		Ø centrage minimum [mm]	Poids [kg]
Taille du moteur	Dim. de l'arbre [Ø x L]		Ø1	Ø2	Ø3	H1	H2	F	P	H3	Ø6		
225	60x140	<b>LDS450AF6A***</b>	350	400	450	287	31	M16	-	175	1 1/2"	80	14.10
250	65x140	<b>LDS550AF6A***</b>	450	500	550	300	31	M16	-	176	1 1/2"	80	17.20
280	75x140												
315	80x170	<b>LDS660AF6A***</b>	550	600	660	335	42	M20	-	179	1 1/2"	80	23.00

### Tableau comparatif

Code de MP Filtri	Code KTR	Code OMT	Code Raja
<b>LMS250A***</b>	PK+D150/190	BS251***	R250***DF
<b>LMS300A***</b>	PK+D150/190	BS300***	R300***DF
<b>LMS350A***</b>	PK+D150/D190/D230/260	BS350***	R350***DF
<b>LMS400A***</b>	PK+/D190/D230/260	BS400***	R400***DF
<b>LMS450A***</b>	PK+/D190/D230/260D/D330	BS451***	R450***DF
<b>LMS550A***</b>	PK+/D190/D230/260D/D330	BS551***	R550***DF
<b>LMS660A***</b>	PK+/D190/D230/260D/D330	BS661***	R660***DF

### Remarque:

Le tableau ci-dessus est uniquement indicatif.  
Toutes les lanternes ne sont pas parfaitement interchangeables.